



Volvo Construction Equipment

A45G

Knickgelenkte Dumper von Volvo 41 t 476 PS



Reine Betriebszeit

Mit dieser größeren, langlebigen und überlegenen Maschine können Sie kontinuierlich produktiv sein - sie ist immer verfügbar und betriebsbereit. Dank des robusten Designs und des einfachen Wartungszugangs sowie dem hervorragenden Volvo-Händlernetz können Sie sich darauf verlassen, dass Ihre Maschine immer zuverlässig arbeitet. Garantiert reine Betriebszeit.

Garantierte Haltbarkeit

Steigern Sie Ihre Betriebszeit durch die Verwendung von HD-Vorder- und Hinterrahmen, Knick- Drehgelenk und Nass-Lamellenbremsen. Volvos bewährte Langlebigkeit und der Support durch umfassende Garantieoptionen bedeutet, dass Sie sich nie Sorgen zu machen brauchen, ob der Job erledigt werden kann. Kraft und Langlebigkeit sind die Markenzeichen der knickgelenkten Dumper von Volvo.



Fünzig Jahre stark

Fünzig Jahre und fünfzig Tonnen später ist Volvo weltweit der führende Hersteller von knickgelenkten Dumpfern. Wir haben das Konzept erfunden und diese Maschinen seit über 50 Jahren weiter entwickelt und gebaut - es war ein langer Weg vom ersten knickgelenkten 10 Tonnen-Dumper. Die Maschinen sind seit vielen Jahren erfolgreich und haben sich bewährt, sie sind mit innovativer Technologie und dem renommierten Volvo-Motor ausgerüstet.



Wartungszugang

Mit dem branchenführenden Zugang geht die Wartung schnell und einfach. Der Frontgrill klappt zum Öffnen nach unten weg und dient mit seinen rutschfesten Trittstufen als Serviceplattform. Die elektrisch betätigte Motorhaube öffnet sich um 90 Grad und ermöglicht einen weiträumigen und sicheren Zugang zum Motorraum.



Volvo-Händlernetz

Das exklusive Volvo-Händlernetz ist immer für Sie da, wenn Sie es brauchen. Volvo bietet eine Reihe von Serviceleistungen, die Kenntnis der lokalen Verhältnisse und globale Erfahrung, dazu gehören die Systeme zur Fernwartung der Maschine – CareTrack™ und MATRIS™ – sowie einer ausgezeichneten Verfügbarkeit von Ersatzteilen.





BETRIEBSZEIT

Startklar für die Arbeit mit dem neuen A45G. Diese Maschinen sind für Transporte unter harten Bedingungen im Gelände ausgelegt und bieten die lange Standzeit, Qualität, Zuverlässigkeit und Haltbarkeit, die Sie von einem Volvo erwarten können. Der Materialtransport wird einfacher und effizienter.



GARANTIERTE KRAFTSTOFFEFFIZIENZ

Der A45G wird von dem weltbekannten Volvo-Motor angetrieben, der eine überragende Kraftstoffeffizienz bietet, ohne Kompromisse bezüglich Kraft oder Leistung einzugehen. Mit der garantierten Kraftstoffeffizienz wird diese Maschine Ihren Gewinn steigern und Ihre Rendite optimieren.

Weltbekannte Effizienz

Verbessern Sie Ihre Effizienz und transportieren Sie mehr für weniger. Exzellente Kraftstoffeffizienz, innovative Technologie und nützliche Betriebsdatentools, um Ihre Wartungskosten unter Kontrolle zu halten und den Nutzen Ihrer Investition zu maximieren.

Mehr für weniger

Die Maschine wurde durch höhere Ladekapazitäten ganz auf Effizienz ausgelegt. Die smarte Konstruktion sorgt für eine höhere Ladekapazität, während gleichzeitig der Kraftstoffverbrauch gesenkt wird, so dass Sie mehr Material für weniger Geld transportieren können.



Betriebsdaten

Sie erhalten wertvolle Daten, um die Effizienz auf der Baustelle zu verbessern und Kosten zu sparen. Mit intelligenten Systemen von Volvo, z.B. MATRIS™, CareTrack™ und dem On-Board-Wägesystem werden Sie Ihre Produktion optimieren und Ihre Betriebskosten senken.



Halten Sie Ihre Wartungskosten unter Kontrolle

Der Leistungsumfang der angebotenen Servicevereinbarungen reicht von präventiver Wartung, über Komplettreparaturen bis hin zu einer Reihe von Dienstleistungen, die eine hohe Verfügbarkeit garantieren. Volvo nutzt die neueste Technik, um den Betrieb und Status der Maschine zu überwachen, und berät Sie, wie Sie Ihre Rentabilität erhöhen können. Mit einer Servicevereinbarung haben Sie Ihre Servicekosten unter Kontrolle.



Volvo Dynamic Drive

Eine dynamische und vorausschauende Gangwahl passt sich den Betriebsbedingungen für mehr Komfort und einen niedrigeren Verbrauch an.



Erreichen Sie Ihre Ziele

Erreichen Sie Ihre Ziele mit dem A45G. Diese Maschine bietet 100% Leistung im Gelände, die bewährte Volvo-Technologie und eine höhere Nutzlast und trägt damit Jahr für Jahr zu einem nachhaltigen Betrieb bei.

Das Konzept des knickgelenkten Dumpers

Überall hin gelangen wo andere nicht hinkommen. Das Dumperkonzept bietet größtmögliche Flexibilität, da Sie jeden Bereich der Baustelle erreichen und auch steile Hänge bewältigen. Arbeiten Sie zu jeder Jahreszeit, auf jedem Terrain und in jeder Anwendung. Mit vielen Aufbau Lösungen und den unterschiedlichen Rahmenoptionen, können Sie die Maschine ganz an Ihren Einsatz anpassen.



Der beste knickgelenkte Dumper

Der A45G bietet eine in seiner Klasse unübertroffene Leistung im Gelände mit Funktionen zu denen der Volvo-Antriebsstrang, die automatische Traktionskontrolle mit 100 Prozent schlüssigen Differentialsperren, All-Terrain Bogie und der hydro-mechanischen Lenkung.



Die richtige Geschwindigkeit für jeden Job

Verwenden Sie den Retarder und die dynamische Volvo-Motorbremse, um Ihre Geschwindigkeit so auszuwählen, dass Sie maximale Produktivität und Sicherheit erreichen.



Nutzlastoptimierung

Das als Sonderausstattung erhältliche On-Board-Wägesystem garantiert für jeden Zyklus die optimale Last. Damit wird die Produktion maximiert, die Kraftstoffeffizienz gesteigert und der Verschleiß der Maschine bei allen Baustellenbedingungen und Tätigkeiten reduziert.





DER BESTE IST JETZT NOCH GRÖßER

Größer bedeutet besser, wenn Sie mehr Tonnen pro Stunde laden können. Mit zwei Tonnen mehr Nutzlast können Sie in einem Durchgang mehr laden. Der knickgelenkte Dumper A45G ist dafür ausgelegt, Ihre Zykluszeiten und Produktivität zu steigern.

Der ultimative Dumper

Neues Dump Support System

Das neue Dump Support System unterstützt den Fahrer und steigert die Sicherheit unter harten Bedingungen.

DIE WAHL DER FAHRER

Die Fahrer wählen, selbst unter widrigen Umständen, diese Maschine wegen ihrer komfortablen Kabine und Bedienerfreundlichkeit.

Servicezugang

Mit dem branchenführenden Zugang geht die Wartung Ihrer Maschine schnell und einfach.

Fünzig Jahre stark

Fünzig Jahre und fünfzig Tonnen später ist Volvo weltweit der führende Hersteller von knickgelenkten Dumpern.



BETRIEBSZEIT

Diese Maschinen sind für Transporte unter harten Bedingungen im Gelände ausgelegt und bieten die lange Standzeit, Qualität, Zuverlässigkeit und Haltbarkeit, die Sie von einem Volvo erwarten können.

Neue Funktion Hill Assist

Der neue Hill Assist von Volvo und die dynamischen Motorbremsfunktionen geben Ihnen eine bessere Kontrolle über die Maschine, während Sie Steigungen hinauf- oder herunterfahren.

Neuer Econometer

Der neue Econometer hilft dem Fahrer die Kraftstoffeffizienz der Maschine zu überwachen.

GARANTIERTE KRAFTSTOFFEFFIZIENZ

Angetrieben von dem weltweit renommierten Volvo-Motor, der eine überragende Kraftstoffeffizienz bietet, ohne Kompromisse bezüglich Kraft oder Leistung einzugehen.

Garantierte Haltbarkeit

Mit vielen Aufbau Lösungen und den unterschiedlichen Rahmenoptionen, können Sie die Maschine ganz an Ihren Einsatz anpassen.

Volvo Dynamic Drive

Die Gangschaltung passt sich den Betriebsbedingungen für mehr Komfort und Kraftstoffeffizienz dynamisch an.

Der beste knickgelenkte Dumper

Der wegweisende A45G ist der beste knickgelenkte Dumper auf dem Markt und die jüngste Innovation von Volvo.

DER BESTE IST JETZT NOCH GRÖßER

Mehr Tonnen pro Stunde bewegen und unter allen Bedingungen 100 Prozent leisten, mit einer Steigerung von zwei Tonnen Nutzlast.



DIE WAHL DER FAHRER

Wenn mehrere Maschinen am Einsatzort tätig sind, bevorzugen die meisten Fahrer Volvo. Die Fahrer wählen, selbst unter widrigen Umständen, diese Maschine wegen ihrer komfortablen Kabine und Bedienerfreundlichkeit.

Kontrolle bei höchstem Komfort

Der A45G ist wegen der branchenführenden, großzügigen Kabine und der komfortablen Arbeitsumgebung die erste Wahl der Fahrer. Der überragende Komfort, die Kontrolle, Bedienerfreundlichkeit und die Sicherheit gefällt den Fahrern und hilft ihnen Tag für Tag die gleiche Produktivität zu bringen.

Totale Fahrerkontrolle

Das neue Dump Support System, Hill Assist, die dynamische Motorbremskontrolle und der Econometer sowie eine Be- und Entladebremse helfen dem Fahrer die Maschine für höhere Produktivität und Sicherheit unter allen Bedingungen zu kontrollieren.



Bedienerfreundlichkeit

Die ergonomischen, komfortabel angeordneten Steuerelemente sind gut verständlich und für alle Fahrer geeignet, sie sind für mehr Bedienerfreundlichkeit mit automatischen Funktionen kombiniert.



Fahrerkomfort

Sie sollen sich im A45G wohlfühlen und mehr Zeit in der Maschine verbringen. Der in der Mitte angeordnete Fahrersitz, die überlegene Lenkung, die hervorragende Federung, der niedrige Geräuschpegel, Klimaanlage, die großzügige Kabine und Rundumsicht senken die Ermüdungserscheinungen des Fahrers für einen effizienten Betrieb.



Sicherheit

Eine Reihe von Sicherheitsfunktionen, z.B. die Rundumsicht und effiziente Beleuchtung sorgen dafür, dass der Fahrer und die in der Umgebung arbeitenden Personen auch unter den anspruchsvollsten Bedingungen in Sicherheit sind - Fahrer, Ausbilder, Mechaniker oder Baustellenpersonal.



Volvo A45G im Detail

Motor

V-ACT, 16 liter, 6-Zylinder-Diesel-Reihenmotor mit Turbolader (VGT) und 4 Ventilen pro Zylinder, obenliegender Nockenwelle und elektronisch gesteuerten Einspritzdüsen. Der Motor ist mit austauschbaren, nassen Zylinderlaufbuchsen, Ventillführungen und Ventilsitzen ausgestattet. Der Motor ist mit einer gekühlten Abgasrückführung (EGR), einem Abgasnachbehandlungssystem mit Diesel-Oxydationskatalysator (DOC), Dieselpartikelfilter (DPF) sowie der selektiven katalytischen Reduktion (SCR) mit einem elektronisch gesteuerten Harnstoff-Dosiersystem (UDS) ausgestattet. T4f/Stufe IV Abgasnachbehandlungssystem ist mit passiver DPF-Regeneration mit AHI (Nachbehandlung der Kohlenwasserstoffspritzung) ausgerüstet.

Motormodell	Volvo	D16J
Max. Leistung - SAE J1995 Brutto	kW	350
	PS	476
bei Motordrehzahl	U/min	1 800
Schwungradleistung - ISO 9249, SAE J1349 Netto	kW	347
	PS	472
bei Motordrehzahl	U/min	1 800
Max. Drehzahl - SAE J1995 Brutto	Nm	2 525
Max. Drehmoment ISO 9249, SAE J1349 Netto	Nm	2 500
bei Motordrehzahl	U/min	1 050
Hubraum	l	16,1

Elektrische Anlage

Alle Kabel, Anschlüsse und Pins sind gekennzeichnet. Kabel verlaufen geschützt in Kanälen, die am Rahmen befestigt sind. Halogenscheinwerfer. Vorverkabelt für Optionen. Steckverbinder erfüllen die Norm IP67.

Spannung	V	24
Batterie	V	2x12
Batterieleistung	Ah	2x225
Lichtmaschine	kW/A	3,396/120
Anlassermotor	kW	9

Antriebsstrang

Drehmomentwandler mit integrierter Wandlerüberbrückung. Getriebe: vollautomatisches Volvo PowerTronic Getriebe mit 9 Vorwärts- und 3 Rückwärtsgängen. Das Getriebe kann für eine schnelle und optimale Gangauswahl Gänge überspringen. Verteilergetriebe: von Volvo entwickelte Reihenkonstruktion mit hoher Bodenfreiheit und 100% schlüssiger Klauenkupplungs-Längsdifferenzialsperre. Achsen: HD, speziell von Volvo gefertigte Konstruktion mit Planetengetriebe und 100 Prozent schlüssigen Klauenkupplungs-Differentialsperren. Automatische Traktionskontrolle (ATC).

Drehmomentwandler		2,1:1
Getriebe	Volvo	PT 2529
Verteilergetriebe	Volvo	IL2 ATC
Achsen	Volvo	ARB H40

Federung

Vorderradaufhängung: Dreipunkt-Aufhängung bestehend aus A-Strebe, die über eine sphärische Gummibuchse mit dem Rahmen verbunden ist, Stoßdämpfern mit Druckspeichern und Querstreben.

Bremsanlage

Vollhydraulische Nassbremsen mit ölgekühlten Lamellen an allen Rädern. Zweikreis-Bremsanlage. Erfüllt die Anforderungen der Norm ISO 3450 bei Gesamtmaschinengewicht. Kreisauflage: Jeweils ein Kreis für die Vorderachse und einer für die Tandemachsen. Feststellbremse: Federdruck-Scheibenbremse, die auf die Antriebswelle des Anhängers wirkt. Bei eingelegerter Feststellbremse ist die Längs-Differentialsperre gesperrt. Retarder: Retarderfunktion der Betriebsbremse und Volvo-Motorbremse (VEB).

Lenkung

Hydromechanische Knicklenkung, selbstausgleichende Konstruktion. Zwei doppeltwirkende Lenkzylinder. Lenkwinkel: 3,4 Lenkradumdrehungen von Anschlag zu Anschlag ±45°. Lenkung, einschl. Notlenkung erfüllt die Anforderungen von IIS ISO 5010.

Fahrgestell

Rahmen: Kastenausführung, HD. Hochfester Stahl, robotergeschweißt. Knick-Drehgelenk: 100% wartungsfrei, vollständig gekapselt, mit dauergeschmierten Kegelrollenlagern.

Kabine

Auf Gummipuffern gelagert. Ergonomisches Design. Leichter Ein- und Ausstieg. Weites Sichtfeld nach vorn. Fahrersitz zentral über der Vorderachse angeordnet. Einstellbarer Fahrersitz, Sicherheitsgurt mit Aufrollautomatik. Höhenverstellbares Teleskop-Lenkrad. Ergonomisch angeordnete Steuerelemente. Gefilterte Luft. Klimaanlage. Kommunikationssystem des Fahrers: Contronics. Großes Farbdisplay, bedienerfreundlich und leicht verständliche Informationen, alle wesentlichen Maschinenfunktionen werden ständig überwacht. Ausbildersitz mit Sicherheitsgurt. Sicherheit: ROPS/FOPS-zertifiziert gemäß ISO3471, SAE J1040 / ISO3449, SAE J231.

Geräuschpegel in der Kabine (ISO 6396) - LpA	dB(A)	72
Außengeräuschpegel (ISO 6395) - LwA	dB(A)	112
Innengeräuschpegel mit Geräuschsenkungssatz: 70 dB(A) Außengeräuschpegel mit Geräuschsenkungssatz: 110 dB(A)		

Hydraulikanlage

Pumpen: vier motorbetriebene, verstellbare Kolbenpumpen, am Schwungradabtrieb montiert. Zwei lastabhängige Pumpen, für Lenkung und Kippen sowie zwei elektrisch gesteuerte Pumpen, die für die Lüfter, die Bremskühlung und zur Bremsversorgung dienen. Eine am Verteilergetriebe montierte, radabhängige Kolbenpumpe für Notlenkung. Zwei RücklaufölfILTER mit Magnetkern sorgen für effektive ÖlfILTERUNG.

Max. Betriebsdruck der Anlage	MPa	26
-------------------------------	-----	----

Entladesystem

Patentierter Be- und Entladebremse. Entladezylinder: zwei einstufige, doppelt wirkende.		
Kippwinkel	°	70
Kippzeit, beladen	s	12
Absenkezeit	s	10

Mulde

Plattenstärke		
Vorn	mm	8
Seiten	mm	11
Boden	mm	14
Rutsche	mm	16
Material HB450 Stahl		
Streckgrenze	N/mm ²	1 150
Zugfestigkeit	N/mm ²	1 350

Ladefähigkeit

Standardmulde		
Ladefähigkeit	kg	41 000
Mulde, gestrichen	m ³	19,7
Mulde, angehäuft 2:1	m ³	25,1
Mit ganzdeckender Heckklappe		
Mulde, gestrichen	m ³	20,2
Mulde, angehäuft 2:1	m ³	26,2

Technische Daten

FÜLLSTÄNDE		
Kurbelwellengehäuse		55
Kraftstofftank		480
Kühlsystem		49
Kühlsystem Bremse		188
Getriebe		43
Verteilergetriebe		9
Achsen, vorn/Tandem		26/52
Hydrauliktank		174
DEF/AdBlue®		39

®eingetragene Handelsmarke des Verbands der Automobilindustrie e.V. (VDA)

BETRIEBSGEWICHT UNBELADEN		
Reifen		29.5R25*
Vorn	kg	16 400
Hinten	kg	13 700
Gesamt	kg	30 100
Nutzlast	kg	41 000

Betriebsgewicht einschließlich aller Flüssigkeiten und Fahrer
 *) A45G mit Bereifung 875/65R25, zusätzlich 300 kg / Achse

GESAMTGEWICHT		
Reifen		29.5R25*
Vorn	kg	20 600
Hinten	kg	50 500
Gesamt	kg	71 100

*) A45G mit Bereifung 875/65R25, zusätzlich 300 kg / Achse

BODENDRUCK			
Reifen		29.5R25	875/65R25
Unbeladen			
Vorn	kPa	113	99
Hinten	kPa	47	42
Beladen			
Vorn	kPa	142	124
Hinten	kPa	174	151

GESCHWINDIGKEIT			
Vorwärts			
1	km/h		5,8
2	km/h		8,5
3	km/h		10,4
4	km/h		15
5	km/h		21,6
6	km/h		27,3
7	km/h		36,1
8	km/h		47,8
9	km/h		57
Rückwärts			
1	km/h		6,5
2	km/h		9,4
3	km/h		18

Radlader Arbeitsabläufe			
	L220	L250	L350
	Anzahl der Ladevorgänge		
A45G	4	4	3

- Gut abgestimmt, 2-3 Schaufeln
- Ladevolumen: 4 Schaufeln oder mehr.
- Radlader zu klein für optimalen Ladevorgang.

Bagger Arbeitsabläufe		
	EC480	EC750
	Anzahl der Ladevorgänge	
A45G	8	5

- Gut abgestimmt, 4-6 Löffel
- Ladevolumen, 7 Löffel oder mehr.
- Bagger zu klein für optimalen Ladevorgang.

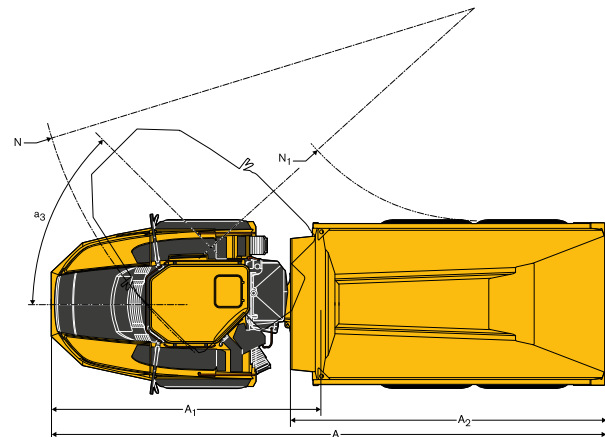
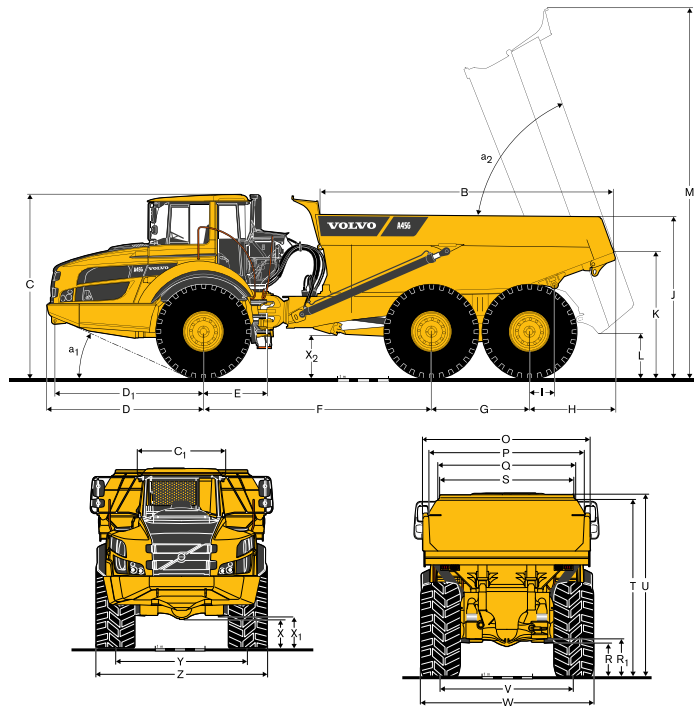

MASSE		
Pos.	Einheit	A45G
A	mm	11 263
A1	mm	5 476
A2	mm	6 404
B	mm	5 844
C	mm	3 599
C1	mm	1 772
D	mm	3 100
D1	mm	2 942
E	mm	1 277
F	mm	4 518
G	mm	1 940
H	mm	1 706
I	mm	495
J	mm	3 200
K	mm	2 435
L	mm	822
M	mm	7 265
N	mm	8 957
N1	mm	4 327
O	mm	3 430
P	mm	3 118
Q	mm	2 820

MASSE		
Pos.	Einheit	A45G
R	mm	613
R1	mm	701
S	mm	2 651
T	mm	3 427
U	mm	3 546
V	mm	2 636
W	mm	3 403
X	mm	553
X1	mm	645
X2	mm	788
Y	mm	2 636
Z	mm	3 403
a1	°	24,3
a2	°	70
a3	°	45

A45G: Unbeladene Maschine mit Bereifung 29.5R25.

Ausrüstung

STANDARD AUSRÜSTUNG

Motor

- Elektronisch gesteuerte Direkteinspritzung, mit Turbolader, Ladeluftkühler
- Gruppierte Ölfilter, für einfachen Wechsel
- Vorwärmeinrichtung für leichteren Kaltstart
- VEB (Abgas-Retarder EPG + Kompressionsbremse)

Reifen

29.5R25

Antriebsstrang

- 6x4 und 6x6 automatisch geschaltete Antriebsarten
- 100 Prozent wirksame Klauenkupplungs-Differentialsperren an allen Achsen
- Vollautomatisches Getriebe
- Verteilergetriebe mit Längsdifferenzialsperre
- Drehmomentwandler mit automatischer Wandlerüberbrückung

Elektrische Anlage

- 120 A Lichtmaschine
- Batterietrennschalter
- Zusätzliche 24 V Steckdose für Kühlbox
- Beleuchtung:
 - Rückfahrleuchten
 - Bremslichter
 - Kabinenbeleuchtung
 - Fahrtrichtungsanzeiger
 - Scheinwerfer
 - Instrumentenbeleuchtung
 - Standlichter
 - LED-Schlussleuchten

Bremsanlage

- Hill Assist
- Be- und Entladebremse
- Retarderpedal
- Feststellbremse an der Antriebswelle
- Zwei Kreise, vollhydraulisch, Nassscheiben an allen Achsen

Mulde

- Mulde für Abgasheizung und Zusatzausrüstung vorbereitet

Sicherheit

- Rutschfeste Stufen und Plattformen
- Kippmuldenverriegelung
- Handläufe an Stufen und Plattformen
- Wamblinkleuchten
- Hupe
- Schutzgitter für Kabinenheckscheibe
- Rückspiegel
- 3-Zoll-Sicherheitsgurt mit Aufrollautomatik
- Komfortkabine mit ROPS/FOPS Schutz
- Zusatzenkung
- Gelenksperre Lenkung
- Scheibenwaschanlage
- Scheibenwischer mit Intervallfunktion
- Dump Support System

STANDARD AUSRÜSTUNG

Komfort

- ACC Bedienpult
- Aschenbecher
- Kabinenheizung mit gefilterter Frischluft und Entfroster
- Getränkehalter/Ablagefach
- Zigarettenanzünder
- Ausbildersitz mit Sicherheitsgurt
- Deckenkonsolle für Radio
- Schiebefenster
- Raum für Kühlbox
- Staufach
- Sonnenblende
- Höhenverstellbares Teleskop-Lenkrad
- Getönte Scheiben

Fahrerinformationsschnittstelle

- Anzeigen:
 - Bremsdruck
 - Kraftstoff
 - Tachometer
 - Drehzahlmesser
 - Kühlöltemperatur Nasslamellenbremsen

Gruppierte und leicht verständliche Warnleuchten

- Zentrale Warnanlage (drei Stufen) für alle wichtigen Funktionen

Zentral angeordnete Informationsanzeige:

- Automatische Kontrollen vor dem Start
- Uhr
- Betriebsstundenzähler
- Betriebsinformationen, intuitives Menü
- Diagnose Fehlersuche

Außengestaltung

- Kotflügelverbreiterungen vorn und Schmutzfänger hinten

Service und Wartung

- Elektrische Motorhaube und Bodenplatte
- Ablassschlauch
- Machine Tracking Information System MATRIS
- Wartungsplattform in den vorderen Kühlergrill integriert
- Werkzeugkasten

SONDERAUSSTATTUNG

Motor

- LuftFilter, Schwerlastbetrieb, EON
- Motorheizung, 240 V
- Motorheizgerät, Diesel (Eberspächer)
- Automatische Motorabschaltung
- Timer Motorabschaltung
- Externer Notstopp Motor
- Kraftstofffilter, zusätzlich
- Hohe Leerlaufmotordrehzahl

Reifen

875/65R25

SONDERAUSSTATTUNG

Elektrische Anlage

Scheinwerfer, LED
Rundumleuchte, LED
Arbeitsbeleuchtung, Halogen
Arbeitsbeleuchtung, LED
Einstiegsleuchte
Diebstahlschutz (PIN-Code)
Rückfahrkamera
Rückfahrsignal
CAN-BUS-Schnittstelle, zusätzlich

Kabine

Geräuschminderungssatz (erfüllt 2000/14/EG)
Befestigung für Bedienungsanleitung
Heizung Kabine/Timer Belüftung
Kabelsatz, für Kabinenheizgerät 240 V
HEPA Kabinenluftfilter
Bluetooth Radiosatz
Rückspiegel, einstellbar, elekt. beheizt
Sicherheitsgurt XXL, ohne Aufrollautomatik
Sonnenblenden, Seitenfenster
Universalschlüssel
Luftgefederter, vielfach einstellbarer Sitz mit Sitzheizung
Armlehne für Fahrersitz
Kopfstütze am Fahrersitz
Niedrige Kabinenausführung

SONDERAUSSTATTUNG

Mulde

Abgasheizung Mulde
Vorderer Schüttschutz, zusätzlich
Seitenverlängerung, 200 mm
Seitenverlängerung, Leichtgut
Ganzdeckende Heckklappe, gestängebetätigt
Ganzdeckende Heckklappe, seilzugbetätigt
Unten angesetzte Heckklappe
Verschleißplatten, 450 HB
Untertage-Mulde

Sicherheit

Feuerlöschanlage
Warndreieck
Erste-Hilfe-Ausrüstung und Feuerlöscher
Feuerlöscher
Unterlegkeile

Service und Wartung

Schmiersystem, Standard-Maschine
Zentralschmieranlage, Heckklappe
Schmierschlauch, Schmierung vom Boden aus
Werkzeugsatz

Andere

Sibirien-Ausrüstung -40°C
On-Board Wägesystem (OBW)
Arktis-Ausrüstung
CareTrack
Schnellbetankung
Starthilfanschluss, NATO-Typ
Rahmenverlängerung

AUSWAHL ZUSÄTZLICHER VOLVO-SONDERAUSRÜSTUNGEN

Volvo-Brandbekämpfungssystem

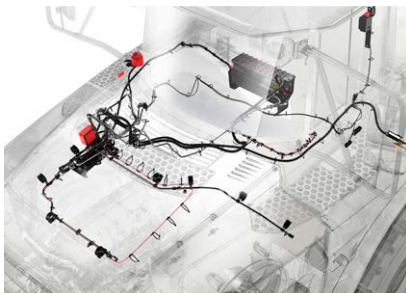

Schnellbetankung



HD Luftfilter



On-Board-Wägesystem



LED-Beleuchtung



Einstiegsleuchte



Es sind nicht alle Produkte auf allen Märkten erhältlich. Im Rahmen unserer ständigen Verbesserungsmaßnahmen behalten wir uns das Recht vor, Spezifikationen und Ausführungen ohne Vorankündigung zu ändern. Die Abbildungen zeigen nicht zwingend die Standardversion der Maschine.

VOLVO

Volvo Construction Equipment

www.volvoce.com